

# ***SUPERBOX***

FORMATORE AUTOMATICO DI SCATOLE IN CARTONE  
AUTOMATIC CARDBORAD CASE ERECTOR



ROBOPAC propone una macchina per la formazione automatica di scatole in cartone dalle ottime caratteristiche di produttività e durata. Il Superbox è infatti un formatore che preleva, apre, ripiega, forma e sigilla con nastro adesivo la parte inferiore della scatola. La grande versatilità risiede anche nella possibilità di utilizzare bobine adesive comunemente reperibili sul mercato. La macchina è costituita da un magazzino per i cartoni, una zona dove i cartoni vengono aperti e una rulliera di uscita dove le scatole vengono nastrate alla base.

La regolazione del cambio formato si esegue in maniera comoda per mezzo di 5 volantini a cui segue un'aggiustamento dei riscontri del magazzino cartoni e della posizione delle ventose.

I modelli disponibili sono tre, Superbox 544, 545 e 645

ROBOPAC presents an automatic carton forming machine with a high output and a long lifespan. The new Superbox forming machine retrieves the cardboard blanks, opens, folds and forms the boxes and then seals the bottom with tape. This highly versatile machine can use tape rolls of the kind commonly found on the market.

The machine is composed of a blanks magazine, a section where the cartons are opened, and a discharge roller where the cartons are taped at the base.

Format changeovers are easily done using 5 handwheels and adjusting the strikes in the blanks magazine and the position of the suction caps. Three versions are currently available - Superbox 544, 545 and 645.

# SUPERBOX

FORMATORE AUTOMATICO DI SCATOLE IN CARTONE  
AUTOMATIC CARDBOARD CASE ERECTOR

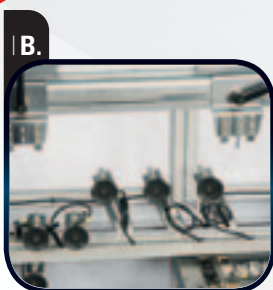

A. MAGAZZINO CARTONI  
A. STORAGE UNIT

B. GRUPPO VENTOSE  
B. SUCTION CUPS UNIT

C. GRUPPO NASTRATURA INFERIORE  
C. BOTTOM TAPING UNIT

## CARATTERISTICHE TECNICHE/ TECHNICAL FEATURES

MACCHINA/ MACHINE	SUPERBOX 544	SUPERBOX 545	SUPERBOX 644
Dimensioni massime prodotto lavorabile (*) Maximum product size (*)			
L (mm)	540	570	600
M (mm)	400	410	410
H (mm)	400	500	500
Dimensioni minime prodotto lavorabile (*) Minimum product size (*)			
L (mm)	250	250	250
M (mm)	170	170	200
H (mm)	90	90	200
Capacità magazzino cartoni macchina std: 50/60 Standard feed storage unit capacity: 50/60	x	x	x
Tensione di alimentazione: 400 V 3Ph+T 50 Hz Power supply: 400 V 3Ph+T 50 Hz	x	x	x
Potenza installata 1 kW Total power 1 kW	x	x	x
Pressione di esercizio 6±1 Bar Pressure required 6±1 Bar	x	x	x
Consumo di aria compressa 350 NI/min. Compressed air consumption 350 NI/min.	x	x	x
Testa nastrante per nastro da 75mm Taping unit for 75 mm tape	OPZ.	OPZ.	OPZ.
Capacità magazzino cartoni allungato (motorizzato): fino a 100 Oversize feed storage unit capacity (powered): up to 100	OPZ.	OPZ.	OPZ.

(\*) Per dimensioni/ For size (mm): L≥570; H=90 ==> W>300

(\*) Per dimensioni/ For size (mm): L≥570; H=410 ==>W>170

## DIMENSIONI MACCHINA/ MACHINE DIMENSIONS

SUPERBOX 544/545	SUPERBOX 644
L 2276	L 2326
W 1652	W 1652
H 1660	H 1660
H' 650±50	H' 650±50

## SUPERBOX

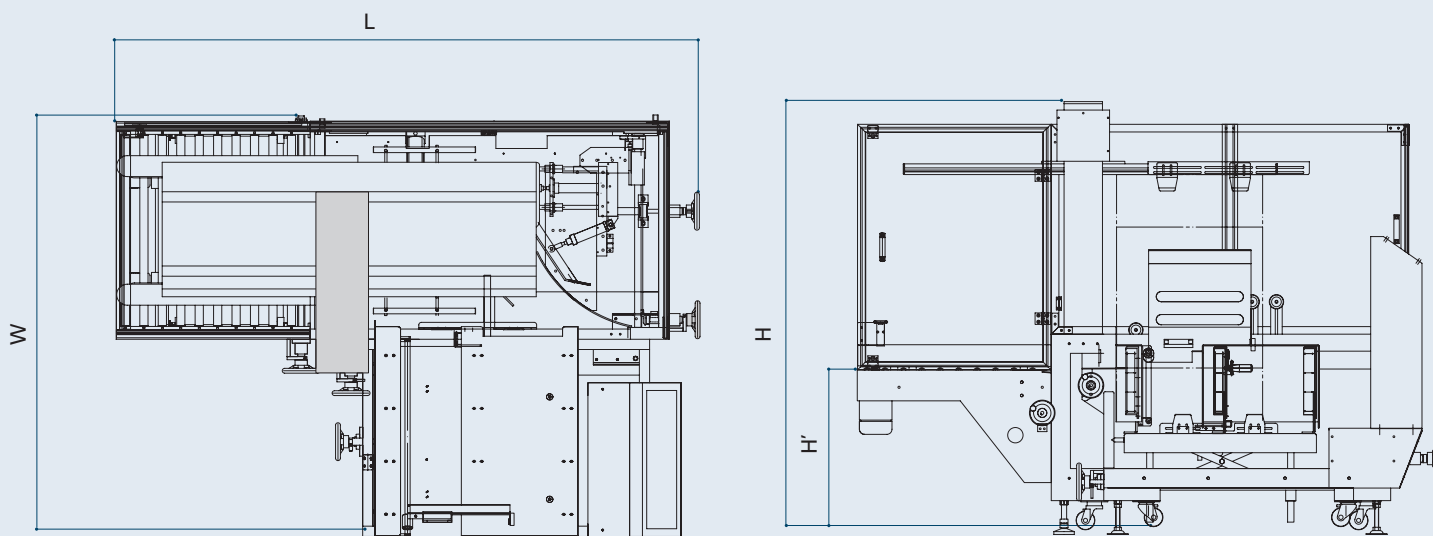

**ROBOPAC S.P.A.**

**a socio unico**

Via Fabrizio da Montebello, 81  
47892 Acquaviva Gualdicciolo - Repubblica di San Marino  
Telefono + 378 0549. 910. 511  
Fax + 378 0549. 908. 549 / 905. 946  
E mail [robopac@aetnagroup.com](mailto:robopac@aetnagroup.com)

**AETNA GROUP S.P.A. - ROBOPAC SISTEMI**

SP. Marecchia, 59 - 47826 Villa Verucchio - Rimini  
tel. +39 0541 673411/ 678084 - fax +39 0541 679576  
[ropobacsistemi@aetnagroup.com](mailto:ropobacsistemi@aetnagroup.com)

**AETNA GROUP S.P.A. - DIMAC**

Via Rinascita, 25 - 40064 Ozzano Emilia - Bologna  
tel. +39 051 791611 - fax +39 051 6511013  
[dimac@aetnagroup.com](mailto:dimac@aetnagroup.com)

**PRASMATIC S.R.L.**

Via J.Barozzi, 8 - Z.I. Corallo - 40050 Monteveglio - Bologna  
tel. (+39) 051 960302 - fax (+39) 051 960579  
[info@prasmatic.com](mailto:info@prasmatic.com)

**AETNA GROUP UK LTD**

**Packaging Heights**

Highfield Road - Oakley - Bedford MK43 7TA - England  
tel. +44 0 1234 825050 - fax +44 0 1234 827070  
[sales@aetna.co.uk](mailto:sales@aetna.co.uk)

**AETNA GROUP FRANCE S.a.r.l.**

4, Avenue de l'Europe - 69150 Décines - France  
tel. +33 0472 145401 - télécopie +33 0472 145419  
[commercial@aetnafr.aetnagroup.com](mailto:commercial@aetnafr.aetnagroup.com)

**AETNA GROUP DEUTSCHLAND GmbH.**

Liebigstr. 6 - 71229 Leonberg-Höfingen  
tel. +49 0 7152 33 111 30 - fax +49 0 7152 33 111 40  
[info@aetna-deutschland.de](mailto:info@aetna-deutschland.de)

**AETNA GROUP U.S.A. Inc.**

2475B Satellite Blvd. - Duluth - GA 30096-5805 - USA  
phone +1 678 473 7869 - toll free 866 713 7286 - fax +1 678 473 1025  
[aetnagroup@aetnagroupusa.com](mailto:aetnagroup@aetnagroupusa.com)

**AETNA GROUP VOSTOK OOO**

129329 Moscow - Otradnaya str. 2B - building 6 office 224. 000  
phone: (+7) 495 6443355 - fax: (+7) 495 6443356  
[info@aetnagroupvostok.ru](mailto:info@aetnagroupvostok.ru)

**AETNA GROUP SHANGHAI Co., Ltd**

No. 877, Jin Liu Road, JInshan industry district  
201506, Shanghai - China  
tel. (reception) +86 (0) 21 67290111  
fax +86 (0) 21 67290333