

GENESIS HS

AVVOLGITORI AUTOMATICI AD ANELLO ROTANTE

AUTOMATIC ROTATING RING STRETCH WRAPPING MACHINES

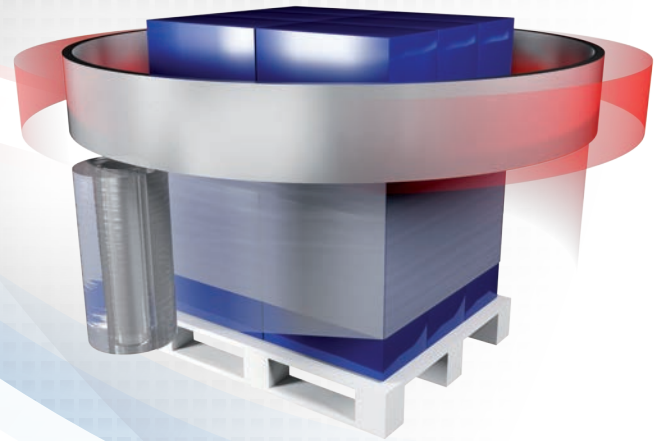

AETNA GROUP

AETNA GROUP produce e commercializza a livello mondiale macchine avvolgitrici per il confezionamento e l'imballaggio con film estensibile, fardellatrici, confezionatrici con film termoretraibile, incartonatrici e nastratrici.

Il gruppo conta più di 400 dipendenti di cui oltre 80 tecnici impegnati nel servizio di post vendita, con un fatturato annuo di 85 mil. di Euro. Cinque sono gli stabilimenti di produzione per i 4 marchi commerciali: ROBOPAC, ROBOPAC SISTEMI, DIMAC E PRASMATIC, con una rete di oltre 450 agenti e distributori e 6 filiali presenti in Francia, Gran Bretagna, Germania, Stati Uniti, Russia e Cina.

Con oltre 100.000 macchine vendute e installate in tutto il mondo, AETNA GROUP è in grado di offrire una vastissima gamma di soluzioni e servizi per le più svariate esigenze nel settore del packaging.

AETNA GROUP produces and sells on a worldwide basis stretch film wrapping machinery, bundlers, shrink film wrappers, cartoning and taping machines.

The Group counts over 400 employees of which 80 servicemen engaged in the After Sales Department with a yearly turnover of over 85 million Euros.

Five production plants for 4 commercial brands: ROBOPAC, ROBOPAC SISTEMI, DIMAC and PRASMATIC, an international network of over 450 Agents and Distributors, and 6 subsidiary located in France, Great Britain, Germany, United States, Russia and China.

With over than 100,000 machines sold and installed worldwide, the AETNA GROUP can offer a wide range of solutions and services to meet a variety of requirements in the packaging sector.



Nel campo dell'imballaggio con film estensibile la gamma produttiva di ROBOPAC SISTEMI si articola sulle seguenti tipologie di macchine:

ROBOPAC SISTEMI's production range in packaging with stretch film is based on the following types of machines:



ROTOPLAT
Avvolgitrici automatiche
a tavola rotante
*Automatic turntable
wrapping machines*



HELIX
Avvolgitori automatici
a braccio rotante
*Automatic rotating arm
wrapping machines*

ROBOPAC SISTEMI

ROBOPAC SISTEMI fondata nel 1985, è leader mondiale nella produzione di sistemi e macchine automatiche per l'avvolgimento di carichi pallettizzati con film estensibile. L'azienda si caratterizza per la grande capacità di offrire soluzioni personalizzate all'avanguardia per prestazioni ed affidabilità.

Tre sono le tecnologie sviluppate per l'imballaggio del pallet: bracci, tavole ed anelli rotanti, come pure avvolgitori orizzontali per prodotti di forma allungata e sistemi di imballaggio per il settore del legno. Grazie ad una capillare rete distributiva a livello mondiale ed ai centri di assistenza tecnica e servizio ricambi presenti presso le filiali estere, ROBOPAC SISTEMI assicura un servizio post-vendita tempestivo e risolutivo.

Nel 2009 ROBOPAC SISTEMI ha introdotto la metodologia Lean Manufacturing con l'ausilio di Porsche Consulting per migliorare i flussi aziendali che hanno valore per i propri clienti.

ROBOPAC SISTEMI, established in 1985, is world leader in the production of systems and fully automatic stretch film wrapping machines for palletized loads. The Company stands out for its great capacity to provide customized and innovative solutions in both performance and reliability.

Three technologies have been developed for load packaging: rotating arms, turntables and rotating rings, further to horizontal wrappers for elongated products and packaging systems for the wood field. Thanks to a worldwide capillary distribution network and to the spare parts servicing centers present in our foreign affiliates, ROBOPAC SISTEMI ensures a quick and decisive after sales service.

In 2009 ROBOPAC SISTEMI has introduced the Lean Manufacturing methodology with the aid of Porsche Consulting in order to improve the company flows that have value for the customers.



GENESIS
Avvolgitori verticali
ad anello rotante
*Vertical rotating ring
wrapping machines*



ROBOHOOD
Incapucciatrici
automatiche per pallet
*Automatic stretch
hood machines*



ROBOBAND
Macchine automatiche
per l'avvolgimento a bande
*Automatic band
wrapping machines*



SPIROR
Avvolgitori orizzontali
ad anello rotante
*Horizontal rotating ring
wrapping machines*

ROBOPAC SISTEMI nel 2003 riceve da TÜV ITALIA il riconoscimento dell'adeguatezza della propria organizzazione allo standard ISO 9001, relativamente alla progettazione, fabbricazione, installazione ed assistenza di macchine per l'imballaggio.

In 2003 ROBOPAC SISTEMI received from TÜV ITALIA the acknowledgement for the adequateness of its organization to the ISO 9001 standards for what concerns design, manufacture, installation and assistance servicing on the packaging machines.



GENESIS HS 50



YouTube



Website

CARRELLO ASCSP

- Un motore a bordo con generatore di corrente elettrica (Brevettato)
- Assenza di contatti striscianti
- Prestiro fisso fino al 300%
- kit opzionali per prestiri diversi dallo standard
- fino a 12 valori di forza di deposito sul pallet
- sistema reattivo di compensazione della forza di deposito con sensore analogico
- Per prestirare il film da inizio avvolgimento sono necessarie batterie opzionali

ASCSP CARRIAGE

- *One motor on board with power generator (Patented)*
- *No sliding contacts*
- *Fixed pre-stretch up to 300%*
- *Optional kits for different pre-stretch ratios*
- *Up to 12 containment force values on the same load*
- *containment force/corner compensation: analog sensor*
- *To pre-stretch since the beginning of the wrap are necessary optional batteries*

CARRELLO ASCSP/2

- Due motori DC a bordo con generatore di corrente elettrica e batterie
- Assenza di contatti striscianti
- Prestiro variabile 150% - 400% selezionabile da pannello
- fino a 12 valori di forza di deposito sul pallet
- **Cube Technology** – Level 1 e Level 2

ASCSP/2 CARRIAGE

- *Dual DC motors on roll carriage with power generator and batteries*
- *No sliding contacts*
- *Variable pre-stretch 150% - 400% set via control panel*
- *Up to 12 containment force values on the same load*
- **Cube Technology** – Level 1 e Level 2

GENESIS HS 50/2



YouTube



Website

CARRELLO USCSP/2

- Due motori DC a bordo con generatore di corrente elettrica e ultra-condensatori
- Assenza di contatti striscianti
- Prestiro variabile 150% - 400% selezionabile da pannello
- fino a 12 valori di forza di deposito sul pallet
- **Cube Technology** – Level 1 e Level 2

USCSP/2 CARRIAGE

- *Dual DC motors on roll carriage with power generator and ultra-capacitors*
- *No sliding contacts*
- *Variable pre-stretch 150% - 400% set via control panel*
- *Up to 12 containment force values on the same load*
- **Cube Technology** – Level 1 e Level 2

PLUS SUPER-CONDENSATORI

- Ricarica rapida delle batterie
- Durata di oltre 15 anni
- Non risentono delle variazioni di temperatura

PLUS ULTRA-CAPACITORS

- *Batteries fast charge*
- *Life over 15 years*
- *Not affected by modifications in temperature*

GENESIS HS

AVVOLGITORI AUTOMATICI AD ANELLO ROTANTE

AUTOMATIC ROTATING RING STRETCH WRAPPING MACHINES

Una gamma completa di macchine automatiche ad anello rotante per l'avvolgimento di carichi su pallet con film estensibile indicate per l'utilizzo nel settore delle bevande e nelle applicazioni in cui si richiedono elevate cadenze produttive. Caratteristica peculiare degli avvolgitori della serie Genesis HS è l'esclusivo sistema che, durante la rotazione dell'anello, genera l'energia elettrica che alimenta i gruppi motorizzati di prestiro. Tale soluzione tecnica, coperta da brevetto internazionale, consente di operare senza contatti elettrici striscianti minimizzando i costi di manutenzione, essendo del tutto eliminati i problemi di usura e scintillio dei contatti, e permette l'utilizzo della macchina anche in ambienti polverosi ed in presenza di umidità. Poiché l'avvolgimento si effettua a pallet fermo è possibile lavorare alle massime velocità di rotazione dell'anello senza rischi di caduta del carico anche con prodotti leggeri ed instabili. Grazie al disegno della struttura di sostegno, Genesis HS può essere facilmente inserita su linee di movimentazione pallet esistenti. In virtù delle suddette caratteristiche gli avvolgitori della serie Genesis HS trovano un vastissimo campo di applicazione nei più svariati settori merceologici. La modularità dei componenti strutturali e dei gruppi funzionali consente ampia versatilità di impiego che si esprime con 1 modello a bobina singola (Genesis HS 50) ed 1 modello a doppia bobina (Genesis HS 50/2) in grado di assicurare le seguenti cadenze produttive massime:

GENESIS HS 50 90 Pallet/h

GENESIS HS 50/2 150 Pallet/h

Nel 2009 Robopac Sistemi ha introdotto la metodologia Lean Manufacturing con l'ausilio di Porsche Consulting per migliorare i flussi aziendali che hanno valore per i propri clienti.

A complete range of automatic ring wrapping machines to wrap pallet loads with stretch film designed for use in the beverage sector and in applications that require high production capacities. The special feature of Genesis HS series wrapping machines is the exclusive system which, during ring rotation, generates electrical energy that powers the motorised pre-stretch units. This technical and internationally patented solution can operate without sliding electrical contacts, minimising maintenance costs since the problems of contact wear and sparks are fully eliminated, and can be used in dusty and humid environments. Since wrapping is performed on a still pallet, maximum ring rotation speed can be used without load fall risks, even with lightweight and unstable products. Thanks to the design of the support structure, Genesis HS can be easily included in existent pallet conveyor lines. Due to these features, Genesis HS series wrapping machines have a wide range of application in various merchandise sectors. The modularity of the structural components and function units permit ample versatility expressed with one reel model (Genesis HS 50) and 1 double reel model (Genesis HS 50/2) able to ensure the following maximum production capacities.

GENESIS HS 50 90 Loads/h

GENESIS HS 50/2 150 Loads/h

In 2009 Robopac Sistemi has introduced the Lean Manufacturing methodology with the aid of Porsche Consulting in order to improve the company flows that have value for the customers.

**Svolgere ESATTAMENTE la giusta quantità di film
ESATTAMENTE nella posizione giusta
con ESATTAMENTE la giusta forza di contenimento**

- Riduzione dei costi di materiale dal 30% al 55%
- Miglioramento del contenimento del pallet
- Riduzione dei danni al prodotto del 40%

- Prestiro variabile multi-livello
- Forza di contenimento variabile multi-livello
- Posizionamento del film strategico
- Sistema di compensazione degli angoli del pallet "ProActive"

**Deliver EXACTLY the right amount of film
at EXACTLY the right position
with EXACTLY the right containment force**

- Reduces film cost by 30% to 55%
- Improves load containment
- Reduces product damage by 40%

- Multi-level variable pre-stretch
- Multi-level variable containment force
- Strategic film placement
- ProActive corner compensation

PRESTIRO VARIABILE MULTI-LIVELLO

- Garantisce la migliore economia di materiale per tutti i carichi
- Garantisce la migliore economia di materiale per tutti i film
- Assicura il più alto livello di contenimento ottenibile per tutti i film
- Consente risparmi di film dal 30% al 55%

MULTI-LEVEL VARIABLE PRE-STRETCH

- Ensures best film economy for all loads
- Ensures best film economy for all films
- Ensures highest containment level attainable for all films
- Delivers 30% to 55% film savings

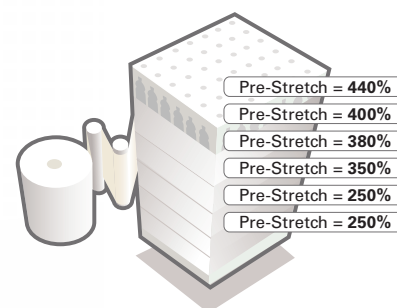

**FORZA DI CONTENIMENTO VARIABILE
MULTI-LIVELLO**

- Rilascia il film con la forza di contenimento ottimale ad ogni livello del prodotto
- Consente di svolgere il film con il prestiro massimo possibile ad ogni livello del prodotto

**MULTI-LEVEL VARIABLE CONTAINMENT
FORCE**

- Delivers the optimal containment force at each level
- Enables the delivery of the highest pre-stretch at all levels

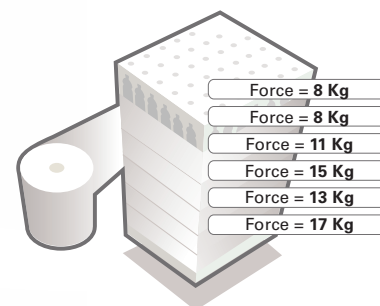

POSIZIONAMENTO DEL FILM STRATEGICO

- Approccio scientifico per un contenimento del prodotto definitivo
- Posizionare il film precisamente dove ha maggior impatto sul contenimento del carico

STRATEGIC FILM PLACEMENT

- Scientific approach to ultimate load containment
- Place film precisely where it has the most impact on load containment

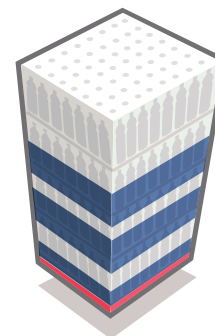

**SISTEMA DI COMPENSAZIONE DEGLI
ANGOLI DEL PALLET "PROACTIVE"**

- Riduzione dei danni negli angoli del prodotto
- Migliora il contenimento sui lati piani del carico
- Consente livelli di contenimento più elevate per ogni avvolgimento

PROACTIVE CORNER COMPENSATION

- Reduces product damage on corners
- Improves containment on flat sides of loads
- Enables higher containment levels on each revolution

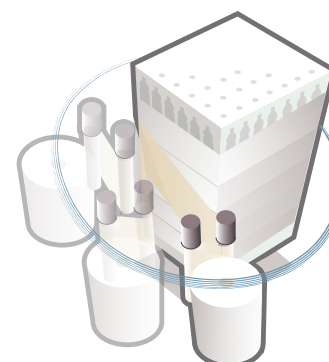

ARC - CAMBIO BOBINA AUTOMATICO

Gruppo brevettato motorizzato per effettuare, in automatico e senza intervento dell'operatore, il cambio della bobina di avvolgimento con espulsione dell'anima in cartone della bobina vuota e posizionamento della nuova. Disponibile la versione singola ARC/1 e la versione doppia ARC/2, anche nella configurazione lato Top in presenza del dispositivo di copertura. La soluzione ARC/2 che alloggia due bobine piene consente all'operatore una maggiore flessibilità nella gestione dei cambi.

I gruppi cambio bobina sono posizionati all'interno delle protezioni perimetrali, ma esternamente all'ingombro dell'anello e, pertanto, è possibile posizionare le bobine nuove in condizioni di totale sicurezza senza arrestare il funzionamento dell'avvolgitrice.

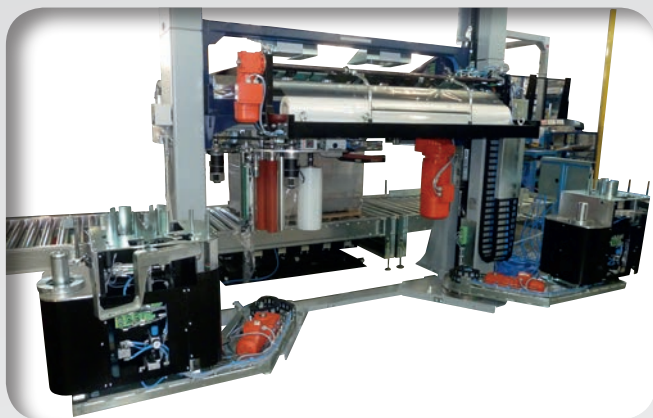

ARC - AUTOMATIC REEL CHANGE

A patented motorized unit that automatically changes the reel without operator assistance, expelling the empty cardboard reel core and replacing it with a full reel.

The single ARC/1 and double ARC/2 versions are available, also in the Top side configuration when is adopted the pallet top covering system. The ARC/2 solution that houses two full reels provides the operator with greater reel change flexibility.

The reel change units are installed in the perimeter guards but outside the ring work range and, therefore, new reels can be installed in safety conditions without stopping wrapping machine operations.

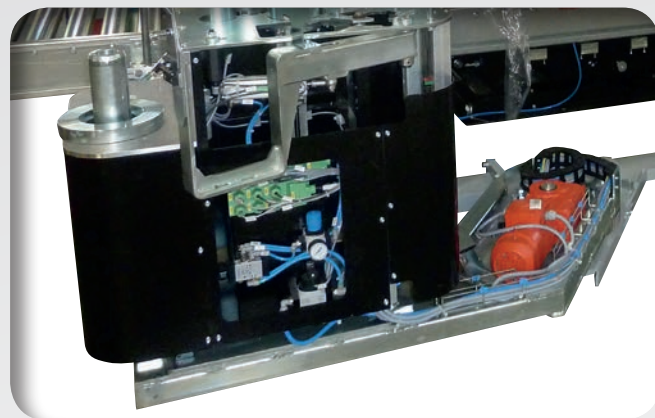

DISPOSITIVO METTIANGOLARI AUTOMATICO - VCA4

Quattro magazzini verticali di angolari abbinati a quattro organi di presa e applicazione. L'estrazione di ciascun angolare avviene tramite organi di presa dedicati muniti di ventose, gestiti da un sistema di controllo (brevettato ROBOPAC) che permette di trovare in modo automatico gli angoli del pallet. In seguito al posizionamento dei quattro angolari sugli angoli del prodotto, inizia l'avvolgimento dello stesso unitamente agli angolari e gli organi di presa ritornano alla posizione di riposo.

I magazzini sono posti all'interno delle protezioni perimetrali, ma il caricamento degli angolari nel magazzino può avvenire anche a macchina in funzione.

AUTOMATIC VERTICAL CORNER APPLICATOR - VCA4

Four cardboard corner storage units combined with four pick and place systems. The extraction of each cardboard corner takes place through extraction heads equipped of suction cups managed by a control system (ROBOPAC patented) that permit to reach automatically the corners of the pallet. After the positioning of the four cardboards on the pallet corners, the wrapping of the load together with the corners starts and the extraction heads return in rest position.

The storage units are placed inside the safety barriers, but the corner cardboards loading can be performed without stopping the wrapping.

COPERTURA SUPERIORE

Dispositivo TOP INSIDE per effettuare la copertura superiore del pallet con film in polietilene. Il prelievo del film è effettuato mediante sistema brevettato che consente di svolgere la giusta quantità di film, ottimizzandone i consumi, e provvede al perfetto centraggio del foglio di copertura sul pallet.

Prelievo e deposito avvengono senza ridurre la capacità produttiva della macchina.

TOP SHEET COVER

TOP INSIDE device to cover the pallet with polyethylene film. Film is retrieved using a patented system that unwinds the correct amount of film, optimising consumption and perfectly centring the top sheet on the pallet. Retrieval and deposit occur without reducing machine production capacity.



GRUPPO SOLLEVAMENTO ANELLO

Sistema a catene doppie supportato da robusta struttura tubolare a doppia colonna per operare in condizioni di massima sicurezza in qualsiasi condizione di lavoro. Velocità di salita e discesa dell'anello controllate da variatore di frequenza e regolabili separatamente da quadro con possibilità di variare la fascia di sovrapposizione del film in salita e in discesa.

RING LIFT

Dual chain system supported by a robust double column tubular structure to operate in maximum safety in any working conditions. Ring lift and lowering speeds are controlled by the frequency converter and are separately adjustable from the control panel with the possibility of varying film strip overlapping in lift and lowering.



PINZA E TAGLIO

Gruppo pinza a molla ad azionamento pneumatico (brevetto esclusivo Robopac) con dispositivo di restringimento della fascia del film e taglio a filo caldo. Il gruppo saldatore assicura la perfetta aderenza al pallet del lembo finale del film

CLAMP AND CUT

The pneumatically driven spring clamp (exclusive Robopac patent) with film strip narrowing device and hot wire cutting. The welding unit ensure perfect film tail adherence to the pallet.

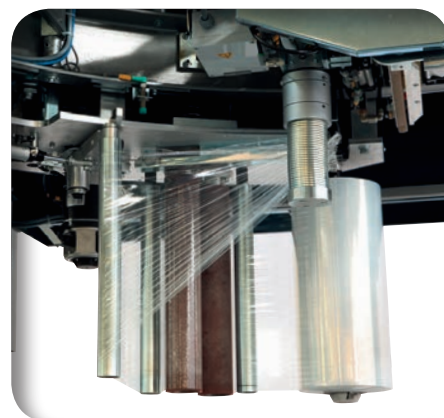

GRUPPO ROTAZIONE

Sono garantite planarità e costanza dimensionale dell'anello rotante per operare alle massime velocità salvaguardando integrità e durata degli organi in movimento; il trascinamento è realizzato con cinghia ad alta resistenza affidabile e silenziosa. La velocità di rotazione è controllata da variatore di frequenza con regolazione in continuo da quadro comandi.

ROTATION UNIT

Rotating ring planarity and dimensional constancy are guaranteed to work at maximum speed protecting the integrity and working life of parts in motion; drive is created by a high resistance, reliable and silent belt. Rotation speed is controlled by a frequency converter, continuously regulated by the control panel.

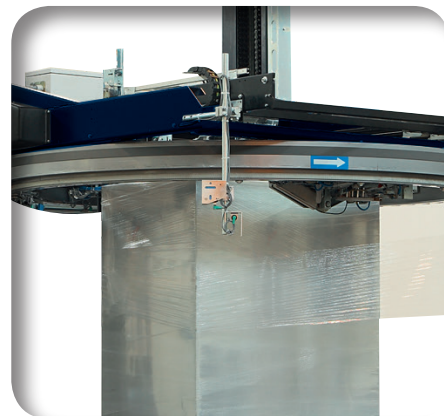



PRESSORE SUPERIORE A PANTOGRAFO
 Dispositivo utilizzabile in abbinamento ai sistemi di copertura superiore (Top Inside/ Outside) oppure in presenza di carichi particolarmente instabili.
 Disponibile in versione ad azionamento pneumatico o azionamento meccanico.

TOP PLATEN UNIT WITH PANTOGRAPH SYSTEM

Device used with top cover systems (Top Inside/Top Outside) or for especially unstable loads.
 Available the pneumatic drive version or mechanical drive version.

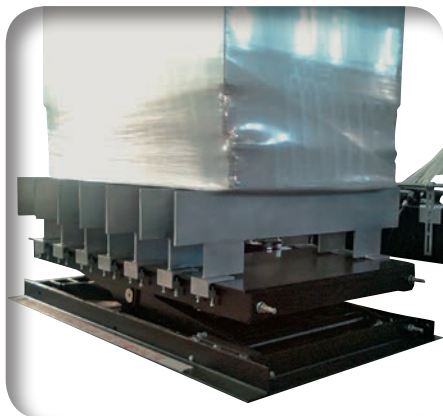

SOLLEVATORE PALLET
 Dispositivo di sollevamento pallet posizionato nella rulliera di centro macchina. Tale dispositivo permette l'avvolgimento completo della paletta di legno.
 Disponibile in versione a funzionamento pneumatico o funzionamento idraulico.

PALLET LIFTER

Pallet lifting device positioned in the machine central conveyor. This unit allows the complete wrapping of the wooden pallet.
 Available the pneumatic drive version or hydraulic drive version.

DISPOSITIVO STRINGIFASCIA/ ROPING DEVICE OPTIONAL

Sistema per ridurre la fascia del film ad una "corda" ed assicurare una più efficace stabilizzazione del carico.
 System that reduces the film strip into a "rope" to ensure a more effective stabilization of the load.

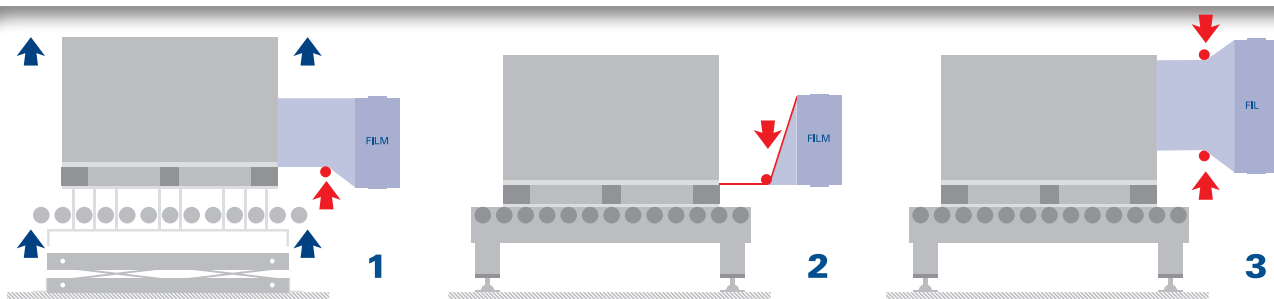

1. MOVIMENTO SINGOLO DAL BASSO **attenzione:** questa funzione è possibile solo se abbinata all'adozione del sollevatore di centro macchina.
 SINGLE MOVEMENT FROM THE BOTTOM **warning:** this feature is only possible if combined adoption of the lift center machine.
2. MOVIMENTO SINGOLO DALL'ALTO **attenzione:** se il pallet è di altezza inferiore a 144mm occorre aggiungere il sollevatore di centro macchina.
 SINGLE MOVEMENT FROM THE TOP **warning:** if the pallet height is less than 144 mm. should be added to the lifting device.
3. DOPPIO MOVIMENTO Formazione di una doppia "corda".
 DOUBLE MOVEMENT Formation of a double "rope".

GENESIS HS 50 - HS 50 T.I.

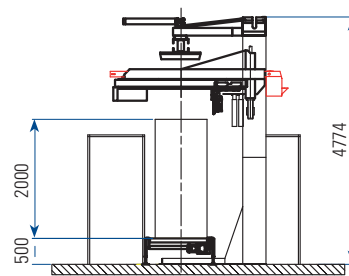
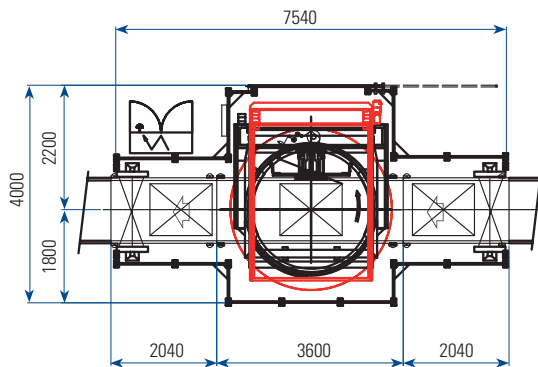

GENESIS HS 50/2 - HS 50/2 T.I.

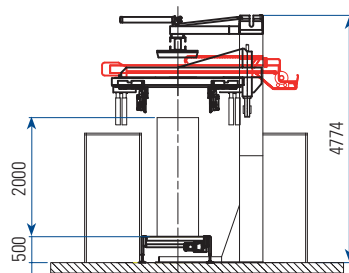
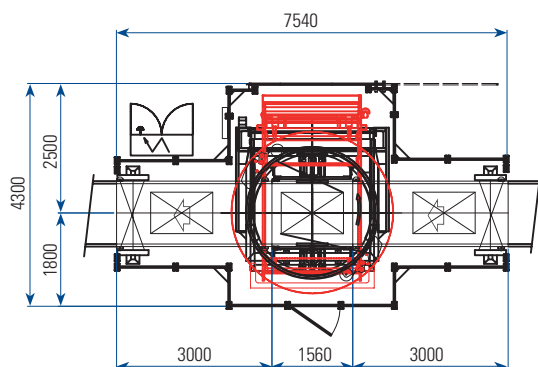

CARATTERISTICHE TECNICHE STANDARD / STANDARD TECHNICAL FEATURES

MACCHINA / MACHINE		GENESIS HS50	GENESIS HS50 T.I.	GENESIS HS50/2	GENESIS HS50/2 T.I.
Dimensioni min-max pallet (*) <i>Min-max pallet dimensions (*)</i>	mm inches	800x1200 - 1100x1300 32x48 - 44x52		400x600 - 1000x1200 16x24 - 36x48	
Altezza max pallet <i>Max pallet height</i>	mm inche	500 - 2000 20 - 80	1000 - 2000 40 - 80	500 - 2000 20 - 80	1000 - 2000 40 - 80
Capacità produttiva (**) <i>Output capacity (**)</i>	Pallet/h	100	85	130	110
Carrello prestiro STD <i>STD pre-stretch carriage</i>		ASCSP		USCSP/2	USCSP/2
Prestiro in dotazione <i>Pre-stretch ratio included</i>		140% - 180% - 220%		PRESTIRO VARIABILE VARIABLE PRE-STATCH	

CARATTERISTICHE ELETTRICHE STANDARD / STANDARD ELECTRICAL FEATURES

Tensione alimentazione <i>Power supply voltage</i>	V	380 -400 -415 ± 5%			
Frequenza alimentazione <i>Power supply frequency</i>	hz	50			

CARATTERISTICHE PNEUMATICHE STANDARD / STANDARD PNEUMATIC FEATURES

Pressione aria compressa <i>Air pressure</i>	bar	6			
Consumo d'aria <i>Air consumption</i>	NI/min	250	350	250	350

CARATTERISTICHE BOBINA / REEL FEATURES

Altezza bobina film <i>Reel height</i>	mm inches	500 20			
Max diametro bobina <i>Max reel diameter</i>	mm inches	250 10			
Altezza cartone bobina <i>Cardboard reel height</i>	mm inches	510 20,4			
Spessore film consigliato/lavorabile <i>Film thickness recommended/workable</i>	µm	17 - 30 / 12 - 30			
Lato collante <i>Adhesive side</i>		interno internal			
Spessore film TOP <i>TOP Film thickness</i>	µm		60 - 100 (40 - 100 optional)		40 - 100

(*) Possibilità di avvolgere il mezzo ed il quarto di pallet - Possibility of stretch wrapping the half and quarter pallet

(**) In determinate condizioni di avvolgimento e definite dimensioni del pallet - Under defined wrapping cycles and pallet sizes

T.I. Top Inside

AETNA GROUP S.P.A. - ROBOPAC SISTEMI

SP. Marecchia, 59 - 47826 Villa Verucchio - Rimini
tel. (+39) 0541 673411/ 678084 - fax (+39) 0541 679576
ropobacsistemi@aetnagroup.com

ROBOPAC S.P.A.

Via Fabrizio da Montebello, 81
47892 Acquaviva Gualdicciolo - Repubblica di San Marino
tel. (+378) 0549 910511 - fax (+378) 0549 908549 / 905946
robopac@aetnagroup.com

AETNA GROUP S.P.A. - DIMAC

Via Rinascita, 25 - 40064 Ozzano Emilia - Bologna
tel. (+39) 051 791611 - fax (+39) 051 6511013
dimac@aetnagroup.com

PRASMATIC S.R.L.

Via J.Barozzi, 8 - Z.I. Corallo - 40050 Monteveglio - Bologna
tel. (+39) 051 960302 - fax (+39) 051 960579
info@prasmatic.com

AETNA GROUP UK LTD

Packaging Heights
Highfield Road - Oakley - Bedford MK43 7TA - England
phone (+44) 0 1234 825050 - fax (+44) 0 1234 827070
sales@aetna.co.uk

AETNA GROUP FRANCE S.a.r.l.

4, Avenue de l'Europe - 69150 Décines - France
tél. (+33) 0472 145401 - fax (+33) 0472 145419
commercial@aetnafr.aetnagroup.com

AETNA GROUP DEUTSCHLAND GmbH.

Liebigstr. 6 - 71229 Leonberg-Höfingen
tel. (+49) 0 7152 33 111 30 - fax (+49) 0 7152 33 111 40
info@aetna-deutschland.de

AETNA GROUP U.S.A. Inc.

2475B Satellite Blvd. - Duluth - GA 30096-5805 - USA
phone (+1) 678 473 7869 - toll free 866 713 7286 - fax (+1) 678 473 1025
aetnagroup@aetnagroupusa.com

AETNA GROUP VOSTOK OOO

129329 Moscow - Otradnaya str. 2B - building 7 office 1
phone (+7) 495 6443355 - fax (+7) 495 6443356
info@aetnagroupvostok.ru

AETNA GROUP SHANGHAI Co., Ltd

No. 877, Jin Liu Road, JInshan industry district
201506, Shanghai - China
phone (reception) (+86) 0 21 67290111 - fax (+86) 0 21 67290333



www.aetnagroup.com